

Så här byter du filter **SAVE-serien**

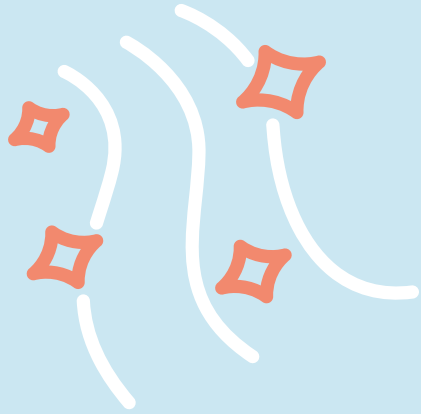



Innehåll

1. SAVE VSC 100	3
2. SAVE VSR 150/B	3
3. SAVE VSR 300/500	3
4. SAVE VTR 100/B.....	4
5. SAVE VTR 150/B	4
6. SAVE VTR 150/K.....	4
7. SAVE VTR 250/B.....	5
8. SAVE VTR 300/B	5
9. SAVE VTR 500	6
10. SAVE VTR 700	6
11. SAVE VTC 200	6
12. SAVE VTC 300.....	7
13. SAVE VTC 500	7
14. SAVE VTC 700	7

1 SAVE VSC 100

När alarmet syns på kontrollpanelens display är det dags att byta filter. Gör så här:

1. Stäng av ventilationen genom att bryta strömmen.
2. Ta bort täcklocken.
3. Dra ut filtren mot dig – du kan behöva ta i lite för att de ska lossna.
4. Sätt dit de nya filtren. Kontrollera först att det är rätt filtermodell.
5. Sätt tillbaka täcklocken. Slå på strömmen igen.
6. Nollställ filterperiod.

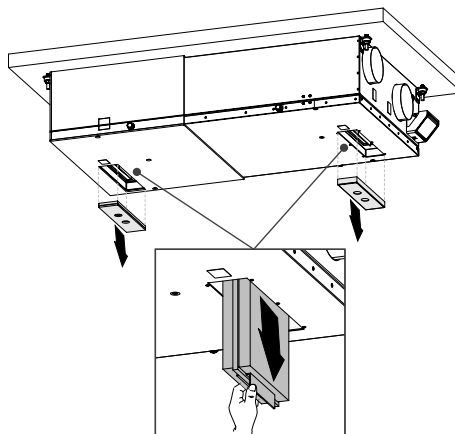

2 SAVE VSR 150/B

När alarmet syns på kontrollpanelens display är det dags att byta filter. Gör så här:

1. Stäng av ventilationen genom att bryta strömmen.
2. Ta bort täcklocken.
3. Dra ut filtren mot dig – du kan behöva ta i lite för att de ska lossna.
4. Sätt dit de nya filtren. Kontrollera först att det är rätt filtermodell.
5. Sätt tillbaka täcklocken. Slå på strömmen igen.
6. Nollställ filterperiod.

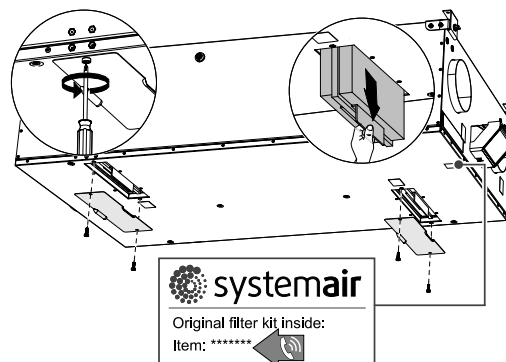

3 SAVE VSR 300/500

När alarmet syns på kontrollpanelens display är det dags att byta filter. Gör så här:

1. Stäng av ventilationen genom att bryta strömmen.
2. Ta bort frontluckan.
3. Dra ut filtren mot dig – du kan behöva ta i lite för att de ska lossna.
4. Sätt dit de nya filtren. Kontrollera först att det är rätt filtermodell.
5. Sätt tillbaka och lås frontluckan. Slå på strömmen igen.
6. Nollställ filterperiod.

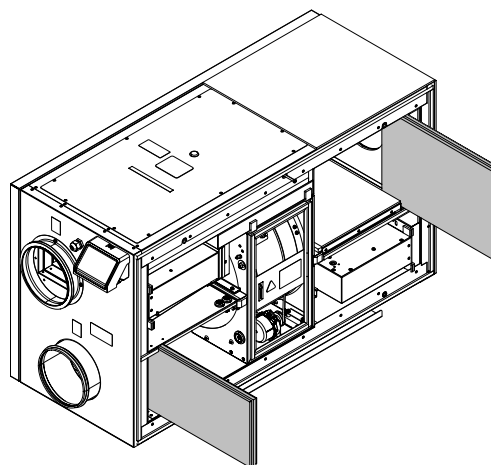

4 SAVE VTR 100/B

När alarmet syns på kontrollpanelens display är det dags att byta filter. Gör så här:

1. Stäng av ventilationen genom att bryta strömmen.
2. Ta bort frontluckan.
3. Dra ut filtren mot dig – du kan behöva ta i lite för att de ska lossna.
4. Sätt dit de nya filtren. Kontrollera först att det är rätt filtermodell.
5. Sätt tillbaka och lås frontluckan. Slå på strömmen igen.
6. Nollställ filterperiod.

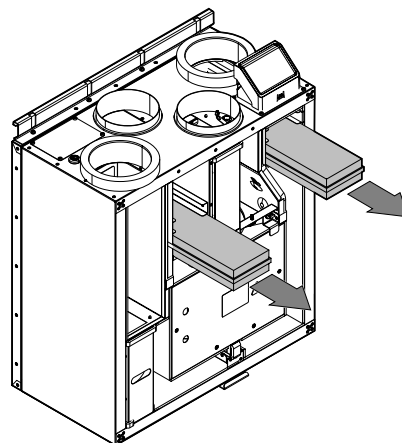

5 SAVE VTR 150/B

När alarmet syns på kontrollpanelens display är det dags att byta filter. Gör så här:

1. Stäng av ventilationen genom att bryta strömmen.
2. Ta bort frontluckan.
3. Dra ut filtren mot dig – du kan behöva ta i lite för att de ska lossna.
4. Sätt dit de nya filtren. Kontrollera först att det är rätt filtermodell.
5. Sätt tillbaka och lås frontluckan. Slå på strömmen igen.
6. Nollställ filterperiod.

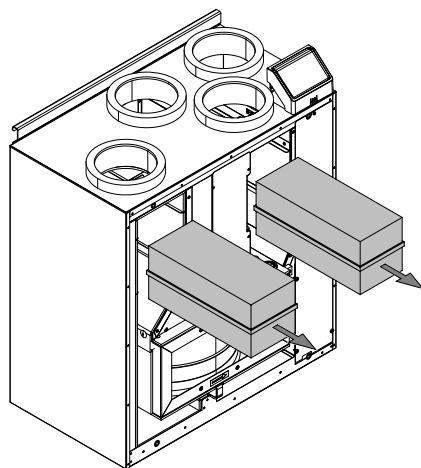

6 SAVE VTR 150/K

När alarmet syns på kontrollpanelens display är det dags att byta filter. Gör så här:

1. Stäng av ventilationen genom att bryta strömmen.
2. Ta bort frontluckan.
3. Dra ut filtren mot dig – du kan behöva ta i lite för att de ska lossna.
4. Sätt dit de nya filtren. Kontrollera först att det är rätt filtermodell.
5. Sätt tillbaka och lås frontluckan. Slå på strömmen igen.
6. Nollställ filterperiod.

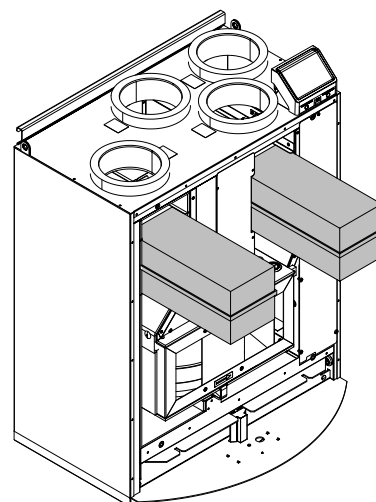

7 SAVE VTR 250/B

När alarmet syns på kontrollpanelens display är det dags att byta filter. Gör så här:

1. Stäng av ventilationen genom att bryta strömmen.
2. Öppna frontluckan.
3. Dra ut frånluftsfiltret. För tilluftsfiltret, (1) ta bort skruven, (2-3) fäll ned plåten, (4) vrid och dra ut filtret.
4. Sätt i de nya filtren. Kontrollera först att det är rätt filtermodell.
5. Stäng och lås frontluckan. Slå på strömmen igen.
6. Nollställ filterperiod.

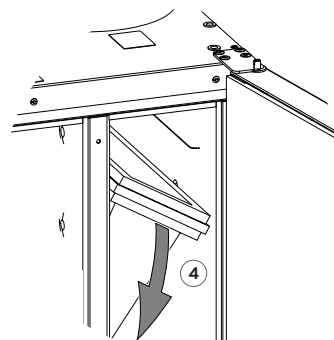
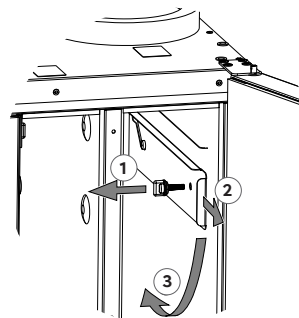

8 SAVE VTR 300/B

När alarmet syns på kontrollpanelens display är det dags att byta filter. Gör så här:

1. Stäng av ventilationen genom att bryta strömmen.
2. Ta bort frontluckan.
3. Dra ut filtren – du kan behöva ta i lite för att de ska lossna.
4. Sätt dit de nya filtren. Kontrollera först att det är rätt filtermodell.
5. Sätt tillbaka och lås frontluckan. Slå på strömmen igen.
6. Nollställ filterperiod.

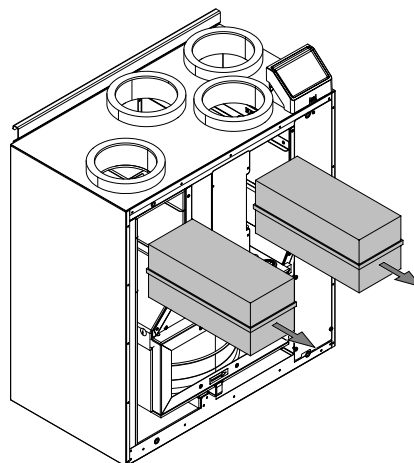

9 SAVE VTR 500

När alarmet syns på kontrollpanelens display är det dags att byta filter. Gör så här:

1. Stäng av ventilationen genom att bryta strömmen.
2. Öppna frontluckan.
3. Dra ut filtren – du kan behöva ta i lite för att de ska lossna.
4. Sätt dit de nya filtren. Kontrollera först att det är rätt filtermodell.
5. Stäng och lås frontluckan. Slå på strömmen igen.
6. Nollställ filterperiod.

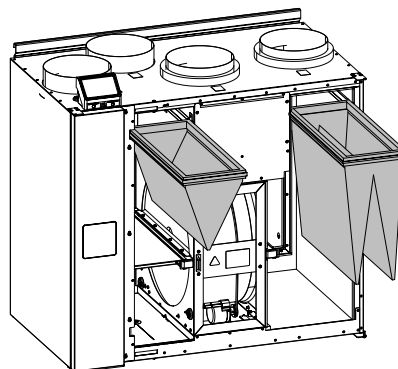

10 SAVE VTR 700

När alarmet syns på kontrollpanelens display är det dags att byta filter. Gör så här:

1. Stäng av ventilationen genom att bryta strömmen.
2. Ta bort frontluckan och öppna sidodörrarna.
3. Dra ut filtren – du kan behöva ta i lite för att de ska lossna.
4. Sätt dit de nya filtren. Kontrollera först att det är rätt filtermodell.
5. Stäng och lås frontluckan. Slå på strömmen igen.
6. Nollställ filterperiod.

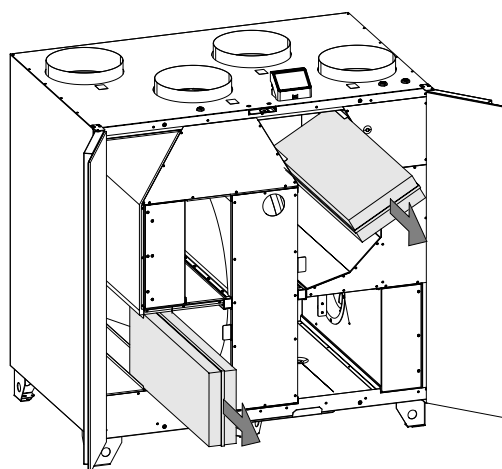

11 SAVE VTC 200

När alarmet syns på kontrollpanelens display är det dags att byta filter. Gör så här:

1. Stäng av ventilationen genom att bryta strömmen.
2. Öppna frontluckan.
3. Dra ut filtren – du kan behöva ta i lite för att de ska lossna.
4. Sätt dit de nya filtren. Kontrollera först att det är rätt filtermodell.
5. Stäng och lås frontluckan. Slå på strömmen igen.
6. Nollställ filterperiod.

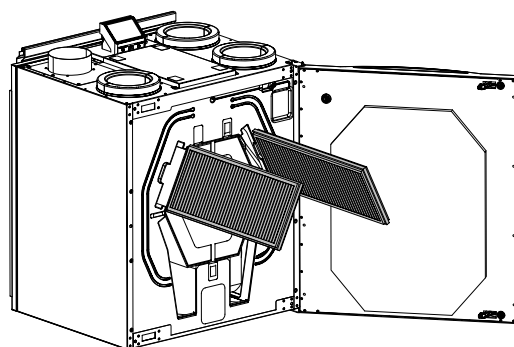

12 SAVE VTC 300

När alarmet syns på kontrollpanelens display är det dags att byta filter. Gör så här:

1. Stäng av ventilationen genom att bryta strömmen.
2. Öppna frontluckan.
3. Dra ut filtren – du kan behöva ta i lite för att de ska lossna.
4. Sätt dit de nya filtren. Kontrollera först att det är rätt filtermodell.
5. Stäng och lås frontluckan. Slå på strömmen igen.
6. Nollställ filterperiod.

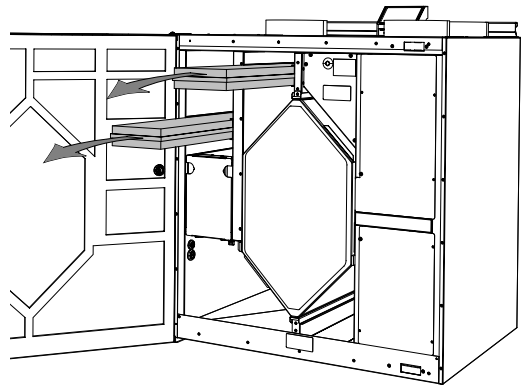

13 SAVE VTC 500

När alarmet syns på kontrollpanelens display är det dags att byta filter. Gör så här:

1. Stäng av ventilationen genom att bryta strömmen.
2. Öppna frontluckan.
3. Dra ut filtren – du kan behöva ta i lite för att de ska lossna.
4. Sätt dit de nya filtren. Kontrollera först att det är rätt filtermodell.
5. Stäng och lås frontluckan. Slå på strömmen igen.
6. Nollställ filterperiod.

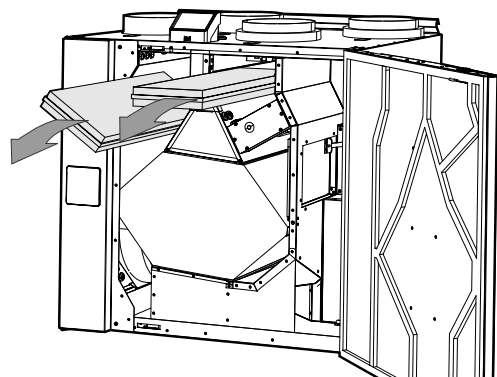

14 SAVE VTC 700

När alarmet syns på kontrollpanelens display är det dags att byta filter. Gör så här:

1. Stäng av ventilationen genom att bryta strömmen.
2. Öppna frontluckan.
3. Dra ut filtren – du kan behöva ta i lite för att de ska lossna.
4. Sätt dit de nya filtren. Kontrollera först att det är rätt filtermodell.
5. Stäng och lås frontluckan. Slå på strömmen igen.
6. Nollställ filterperiod.

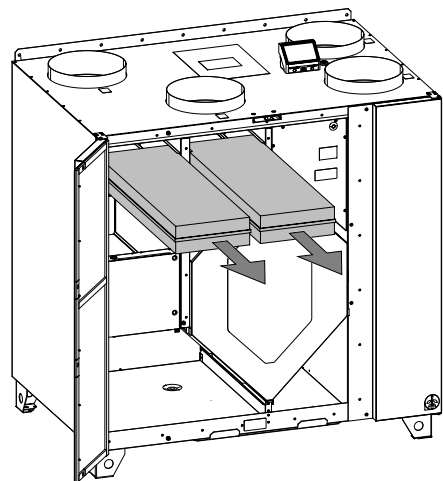



Systemair UAB
Linų st. 101
LT-20174 Ukmergė, LITAUEN

Telefon +370 340 60165
Fax +370 340 60166

www.systemair.com